

Onderdeelnr. 8256

# LASER<sup>®</sup>

## **Montagegereedschap oliekeerring krukas**

voor VW Group 1.2 TSI, TFSI benzine

### **Instructies**



[www.lasertools.co.uk](http://www.lasertools.co.uk)

De Laser 8256 is ontwikkeld zodat de gebruiker de voorste krukaskeerring correct kan monteren op VW Group-voertuigen met 1.2L TSI en TFSI benzinemotoren, zonder het risico op beschadiging van de afdichtlip van de krukas tijdens de installatie.

- Motorcodes zijn onder meer: BZA, CBZB, CBZC.
- Gelijk aan OEM T10417 & 0417/1.

## Toepassingen:

Merk, Model, Jaar		
Audi	A1	2010 - 2015
	A3	2012 - 2013
Seat	Altera	2010 - 2015
	Ibiza	2010 - 2015
	Leon	2010 - 2013
	Toledo	2012 - 2015
Skoda	Fabia II	2010 - 2015
	Octavia II	2010 - 2013
	Praktik	2010 - 2015
	Rapid	2012 - 2015
	Roomster	2010 - 2015
	Yeti	2009 - 2015
Volkswagen	Beetle	2011 - 2015
	Caddy	2010 - 2015
	Golf	2009 - 2015
	Jetta	2011 - 2018
	Polo	2009 - 2014
	Touran	2010 - 2015

## Instructies:

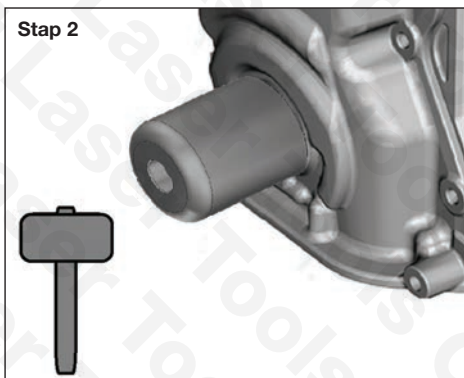
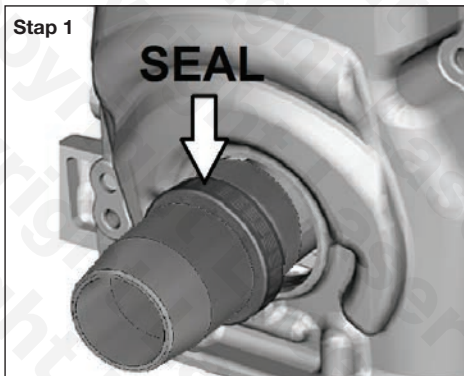

Gebruiken volgens de OEM-instructies.



5 018341 082567 >

8256\_Web\_Instructions\_v1\_NL



When you have finished with this packaging please recycle it

[www.lasertools.co.uk](http://www.lasertools.co.uk)



Distributie door The Tool Connection Ltd

Kineton Road, Southam, Warwickshire CV47 0DR, Verenigd Koninkrijk  
T +44 (0) 1926 515000 F +44 (0) 1926 515088  
info@toolconnection.co.uk [www.toolconnection.co.uk](http://www.toolconnection.co.uk)

## Garantie

Neem rechtstreeks contact op met onze serviceafdeling indien dit product defect raakt als gevolg van gebrekkige materialen of productiemethoden, via: **+44 (0) 1926 818186**. Normaal gebruik en de daarbij behorende slijtage zijn hiervan uitgesloten, evenals verbruiksartikelen en verkeerd gebruik.

[www.lasertools.co.uk](http://www.lasertools.co.uk)